

Standaardisatie Advertentiematerialen 2007

NDP/Cebuco

Inhoudsopgave

Inhoudsopgave	1
Inleiding	3
Wijzigingen	3
Standaardisatie advertentieformaten	4
Modules	4
Tabloid-pagina's	4
Broadsheet-pagina's	4
Ontwerp	5
Origineel	5
Tekstgrootte en lijndikte	5
Elektronische aanlevering	5
Certified PDF	5
Wijze van aanleveren	6
Rasternormprints en litho's	6
Kleur en Zwart / Wit	6
FullColor en Zwart/Wit	6
Steunkleur	7
Naamgeving steunkleuren	7
Reproductie	8
Rasterliniatuur	8
Puntvorm	8
Rasterhoeken	8
Grondstoffen, materialen	9
Zwarte achtergrond, witte achtergrond	9
Zwarte achtergrond	9
Witte achtergrond	9
Spectrofotometrie	10
Papier voor proefdruk en oplagedruk	10
Inkten	10
Toleranties	12
Toonweergave	13
Standaard-punttoename	13
Cebuco controlestrip	15
Grijsbalans (informatie)	15
ISO 12642 patches (informatie)	16
Densiteiten (informatie)	16
Bijlagen	17
Bijlage A: module-naamgeving en -afmetingen voor TABLOID-pagina's	18
Bijlage B: module-naamgeving en -afmetingen voor BROADHEET-pagina's	20
Bijlage C: grafische weergave modules	21
Bijlage D: inleiding van 2004 editie	22
Bijlage E: paginaformaten: bladspiegel en zetspiegel	24
Bijlage F: doelwaarden (in Lab) bij patches Cebuco controlestrip v2 (FOGRA Mediawedge)	25

Inleiding

Voor U ligt de eerste versie van het document “Standaardisatie Advertentiematerialen” die niet meer een bijlage is van het Tarievenboek.

Het Tarievenboek is verdwenen: de bijlage van weleer is een document is op zich geworden.

Omdat het gedrukte Tarievenboek niet meer verschijnt en dit document een beperkte doelgroep kent, is het slechts in elektronische vorm beschikbaar.

Wijzigingen

Sinds de laatste versie (uitgegeven in 2005) is er niet heel veel veranderd.

Nieuw in deze 2007-uitgave zijn de volgende onderdelen:

- afmetingen voor vaste formaten (zgn. “vakken”) op broadsheet- en tabloid-pagina’s
- verdwijnen van de mogelijkheid om in twee steunkleuren materiaal te plaatsen. Advertenties met twee steunkleuren worden vanaf 2007 altijd als fullcolour verwerkt
- nieuw profiel NewspaperAds_1v3 en daarmee (overigens al vanaf medio 2006) een nieuwe versie van de standaard voor het controleren van elektronisch compleet advertentiemateriaal (PDF).
- nieuwe tekst over PDF aanlevering, waarbij Certified PDF niet meer zaligmakend is. De PDF dient te voldoen aan de eisen van de Ghent PDF Workgroup (GWG). Door de adoptie van de GWG-eisen kunnen we de (eerder als ongewenst beschreven) afhankelijkheid van één leverancier vermijden. Op dit moment zijn er bijna 30 producten (waaronder de verschillende Enfocus-producten) waarmee een PDF op conformiteit getoetst kan worden.
- Alle referenties naar ISO en ISO-normering hebben betrekking op de (officieel) ISO-12647-3 second edition (uitgegeven 2005-10-01)

Wij hebben gemeend een aantal oude bijlagen niet meer toe te voegen:

Bijlage A	Meetmethoden
Bijlage B	Begrippenlijst
Bijlage C	Certified PDF Dagbladen Nederland
Bijlage D	Rasternormprints (zwart/wit) en Advertentiemateriaal voor vierkleurendruk

De volgende bijlagen zijn (nieuw) toegevoegd:

Bijlage A	Module-naamgeving en –afmetingen voor TABLOID-pagina’s
Bijlage B	Module-naamgeving en –afmetingen voor BROADHEET-pagina’s
Bijlage C	Grafische weergave module-naamgeving en -afmetingen

Standaardisatie advertentieformaten

Een belangrijk onderdeel van standaardisatie advertentiematerialen in Nederland is een standaard voor formaten (afmetingen). Waar in de afgelopen jaren de advertentieformaten gebaseerd waren op kolommen (horizontaal) en millimeters (verticaal), hebben de gezamenlijke Nederlands dagbladen in Cebuco-verband afspraken gemaakt over een aantal standaardformaten voor advertenties. Deze formaten worden modules genoemd.

Dat geldt voor tabloid-pagina's (ook wel weekend-pagina's genoemd) en voor broadsheet-pagina's (ook wel traditionele dagbladformaat-pagina's genoemd).

In 2005 waren reeds 21 modules gedefinieerd voor tabloid-pagina's; in 2006 is hier nog een aantal modules voor broadsheet-pagina's aan toegevoegd, waardoor het totaal op 35 is gekomen.

Modules

De maten van de modules zijn tot stand gekomen na een uitgebreid onderzoek naar veel geplaatste formaten en de lijst van modules beslaat meer dan 80% van alle gevraagde advertentieruimtes.

Deze modules variëren van een 2/1 pagina (spread) tot een 1/80 pagina. Elk van deze modules is voorzien van een code: CD-01 tot en met CD-35, waarbij de letters CD staan voor 'Cebuco Display'. De code wordt aangevuld met de letters TA, GA, of IM, waarmee wordt aangeduid of het een tabloid, een broadsheet GA of een broadsheet IM betreft.

De genoemde modules komen in de plaats van de benoeming van advertentie-maten met kolommen en millimeters.

De introductie van deze standaard betekent echter niet dat het aanbod tot deze 35 modules beperkt is. Alle titels bieden hiernaast nog een aantal eigen modules aan en geven ook de mogelijkheid tot het maken van afspraken over afwijkende advertentiematen.

Tabloid-pagina's

Ten aanzien van de exacte maatvoering van de modules dient rekening gehouden te worden met het gegeven dat de kolombreedte bij tabloid-pagina's niet voor alle titels gelijk is. Er worden vooralsnog door de verschillende tabloidtitels twee kolombreedtes gehanteerd, 48mm en 50mm. Dit resulteert in verschillende fysieke maten bij vergelijkbare advertentievakken.

Zie bijlage A voor maatvoering van TA-modules

Broadsheet-pagina's

Voor de broadsheetpagina's wordt nog steeds uitgegaan van een standaard-kolombreedte van 38 mm voor advertentie-kolommen (GA) en van 46 mm voor redactie-kolommen (IM).

Zie bijlage B voor maatvoering van GA- en IM-modules

Ontwerp

Origineel

De selectie van originelen voor een advertentie vraagt bijzondere aandacht. Daarbij moet vooral op twee eigenschappen worden gelet. Deze zijn het contrast en de zichtbaarheid van details. Als het contrast in de toonaangevende partijen te laag is, is het onderscheid tussen deze partijen onvoldoende zichtbaar. Details kunnen verloren gaan, omdat het drukken op krantenpapier een relatief grof raster vereist. Een origineel dat geschikt is voor afbeelding in de krant voldoet daarom aan de onderstaande eisen:

- Het contrast is bij voorkeur evenwichtig over de gehele toonschaal verdeeld.
- De bepalende beeldpartijen zijn duidelijk zichtbaar van elkaar te onderscheiden.
- De belangrijkste details zijn scherp gemarkeerd en contrastrijk in het origineel aanwezig.
- De details moeten voldoende groot zijn in relatie tot de reproductie-verhouding en de rasterliniatuur.

Tekstgrootte en lijndikte

Een klein lettercorps of fijn lijnwerk opgebouwd uit of uitgespaard in de verschillende kleuren wordt bij voorkeur niet gebruikt. Een klein lettercorps op een gerasterde ondergrond wordt bij voorkeur niet gebruikt.

Minimale corpgrootten:

- Normale tekst: 8 pt.
- Diapositieve tekst: 10 pt.

Lijndikten, stok- en schreefdikte van tekst:

- Positieve lijn- of stokdikte van tekst: 0,10 mm
- Negatieve lijn- of stokdikte van tekst (diapositief): 0,15 mm

Bij gebruik van teksten met fijne schreven dient minimaal een schreef gehanteerd te worden van $90 \mu\text{m} \pm 10 \mu\text{m}$ ($0,09 \pm 0,01 \text{ mm}$).

Elektronische aanlevering

Certified PDF

Sinds 2002 is in Nederland gekozen voor PDF-aanlevering van compleet advertentie-materiaal. In eerste instantie is gekozen voor de implementatie van Enfocus, die van Certified PDF. De intentie van de marktpartijen was om niet afhankelijk te zijn van één leverancier. Dat heeft geleid tot de adoptie van de standaarden van de Ghent PDF Work Group (kortweg GWG), waar Cebuco actief in participeert. Tot op de dag van vandaag wordt in Nederland gesproken over Certified PDF, terwijl we in feite spreken over een GWG-norm die formeel door Cebuco is geaccepteerd.

Per 1 juni 2006 is de standaard vastgesteld op NewspaperAds_1v3.

Deze naam kent de volgende opbouw:

NewspaperAds	bedoeld voor kranten advertenties
_1	PDF/X-1a compatibiliteit (CMYK en Steunkleur)
v3	versie 3 van de standaard

Eind 2006 zijn er meer dan 20 producten waarmee gecontroleerd kan worden of een PDF voldoet aan de bovenstaande standaard en de daarbij horende honderden controles.

Een zó gecontroleerde PDF is op enkele honderden controlepunten beoordeeld en goed bevonden. Daarmee is de verwerkbaarheid doorgaans verzekerd. Zo'n gecontroleerde en goed bevonden PDF is echter geen garantie voor goed drukwerk. Zo wordt "kleur" nauwelijks gecontroleerd.

Als de proef een goede voorspelling moet geven van het te verwachten drukresultaat, dan moet deze gemaakt worden met de juiste (kranten)instellingen. Daarnaast geldt dat de drukproef van hetzelfde PDF-bestand gemaakt dient te worden als het verzonden materiaal.

De drukproef dient daarbij voorzien te zijn van de Cebuco-controlestrip (zie later).

Het aangeboden formaat van de advertentie is het netto formaat, dus zonder paskruizen, snijtekens, etc.

Een PDF kan op vele manieren gemaakt worden. Twee veel gebruikte manieren zijn:

- export direct uit de applicatie (met een PDF-library), zoals bijvoorbeeld gebruikt in InDesign
- aanmaak van Postscript file gevolgd door een Adobe Distiller proces

Op de Cebuco-website is voor diverse producten van Adobe en Quark een beschrijving beschikbaar hoe een goede PDF te maken. De noodzakelijke configuratie-files zijn daarbij aanwezig.

Wijze van aanleveren

De Nederlandse krantenuitgevers adviseren materiaal aan te bieden via WAM!Net.

De technische mogelijkheden voor de verzender zijn daarbij:

1. Via een publieke Internet verbinding en WAM!Net Internet Gateway (browser-based)
2. Via een publieke Internet verbinding en WAM!Net CSP (droplet)
3. Via een eigen WAM!Net aansluiting

De website van Cebuco (www.cebuc.nl) biedt meer informatie over dit onderwerp.

Zie "Certified PDF" en "Downloads cPDF"

Rasternormprints en litho's

Per 2004 zijn rasternormprints (zwart/wit) en zgn. advertentiemateriaal voor vierkleurendruk geen onderdeel meer van de Cebuco-standaard. Daar waar een dringende reden bestaat om materiaal aan te leveren als normprint of als kleurstel, kunnen de oude aanbevelingen nog steeds gebruikt worden.

Kleur en Zwart / Wit

FullColor en Zwart/Wit

Voor het omzetten van RGB naar CMYK dient rekening gehouden te worden met:

- Maximale inktdekking mag niet groter zijn dan 240% (met een maximum van 260%)
- Het zwartaandeel bij hoge inktlaagdikten is tenminste 85%
- GCR is voor het realiseren daarbij de geadviseerde techniek. GreyComponentReplacement (GCR) instellen op hoog/zwaar. Voor originelen die afwijken van standaard originelen kan een andere vorm van grijsvervanging worden toegepast.

Daarnaast zijn de specificaties onder Materialen en Grondstoffen van belang. Zie aldaar.

Per 1 juli 2004 zijn twee ICC-profielen voor krantendruk beschikbaar die voldoen aan de specificaties die in deze standaard beschreven zijn.

- ISOnewspaper26v4.icc
- ISOnewspaper26v4_gr.icc

Het eerste profiel is bedoeld voor de omzetting van RGB naar CMYK

Het tweede profiel is bedoeld voor de omzetting van RGB naar Zwart

Deze namen kennen de volgende opbouw:

ISOnewspaper	conform ISO 12647-3
26	26% puntverbreding
v4	versie 4
.icc	profiel voor Windows en MacOS

Cebuco raadt dringend aan deze profielen te gebruiken.

De profielen zijn te vinden op de website van Cebuco en van IFRA (www.ifra.com)

Steunkleur

Steunkleuren zijn zeer belangrijk in reclame-uitingen. Druktechnisch kunnen steunkleuren op twee manieren worden gerealiseerd:

- als enkelvoudige steunkleur in één keer gedrukt met de juiste kleur.
- als opbouwkleur uit de vier proceskleuren cyaan, magenta, geel en zwart.

Het gebruik van een enkelvoudige steunkleur in een krantenproduct is in Nederland een veel gebruikte optie. Lagere kosten en een hogere kleurkracht zijn de voordelen. In andere landen worden steunkleuren zelden in een enkele drukgang gerealiseerd.

In Nederland wordt het Pantone Matching System (PMS) nagenoeg uitsluitend gebruikt voor steunkleuren. De kleurwaaier die Pantone in omloop brengt, zijn gedrukt op zeer wit papier, met zeer kleurkrachtige inkt. Iedere overeenkomst tussen de waaier met van Pantone inkt gedrukt op krantenpapier met een krantenpers ontbreekt dan ook.

In 1995 is (in samenwerking met Pantone Inc) de Cebuco- Newsprint Color Selector in Pantone® Colors verschenen. In dit boekje worden 33 steunkleuren en 4 proceskleuren getoond op krantenpapier. Door de hoge ouderdom van de boekjes zijn aan de weergave geen rechten meer te ontleen.

Pantone Inc. is jaren geleden gestopt met het specificeren van de weergave van haar kleuren op krantenpapier. Inktleveranciers hebben dan ook geen formele referentie, wat leidt tot kleine onderlinge verschillen in drukkuren.

Als in een full-color advertentie ook steunkleuren voorkomen, dan dient rekening gehouden te worden met een minder hoge kleurkracht en/of een kleurtoonverschil dan wanneer sprake is van een enkelvoudige steunkleur.

Bij omzetting van een steunkleur naar opbouwkleuren (proceskleuren) zullen de (in het bestand meegeleverde) percentages worden gebruikt.

Naamgeving steunkleuren

Om ervoor te zorgen dat de steunkleuren bij de creatie al zoveel als mogelijk gelijk zijn op het drukresultaat dient bij de opmaak van de advertentie gebruik gemaakt te worden van de U-kleurbibliotheken in de verschillende opmaakprogramma's.

In de elektronische bestanden dienen steunkleurnamen de suffix U (voor uncoated papier) te hebben. De uncoated waaier met Pantone steunkleuren wordt weliswaar gedrukt op helder wit in vellenoffset, maar komt van alle Pantone producten het dichtste bij krantendrukpapier. Met Pantone Inc. wordt overlegd over beter gelijkende tabellen voor krantendruk.

Als de gebruikte Pantone-kleuren een naam in plaats van een nummer hebben dienen hiervoor Engelse kleurbenamingen gebruikt te worden.

Als de gebruikte steunkleuren vrijwel gelijk zijn aan de proces-kleuren, zullen deze laatste gebruikt worden. Dat geldt voor:

In cPDF gebruikte steunkleur	In drukkerij gebruikte inkt
PANTONE Yellow 011 U	Proceskleur Geel
PANTONE Yellow 012 U	Proceskleur Geel
PANTONE Rubine Red 041 U	Proceskleur Magenta
PANTONE Blue 081 U	Proceskleur Cyaan
PANTONE Black U	Proceskleur Zwart

Reproductie

In het tijdperk van elektronische aanlevering zijn vele reproductie-parameters minder belangrijk geworden voor de aanlevering. Tenslotte wordt in nagenoeg alle gevallen de rasterliniatuur en puntvorm niet meegegeven in het elektronische materiaal. De uitgeverij of drukkerij bepaalt deze nu in de eigen productiemiddelen.

De kennis van de parameters is echter wél van belang, met name voor het maken van proeven. Om deze reden worden ze opgenomen.

Rasterliniatuur

Raster 40 lijnen/cm \pm 2 (komt overeen met 100 lijnen/inch).

De resolutie voor scanwerk is jarenlang 200 dpi geweest, uitgaande van een kwaliteits-factor (Q-factor) van 2. Met de kwaliteitsverbetering die in het KWIK-project is gerealiseerd verdient het aanbeveling om de resolutie voor beeldmateriaal naar 300 dpi te brengen

Puntvorm

De vorm van de rasterpunt dient elliptisch te zijn.

Eerste puntsluiting tussen 35% en 45% (bij voorkeur 40%).

Tweede puntsluiting niet meer dan 20% boven eerste puntsluiting.

Rasterhoeken

Door het gebruik van een elliptische puntvorm is er sprake van een visuele hoofdas in het raster. Met zwart en een elliptische punt worden de rasterhoeken dan:

Proceskleur	Hoek	Opmerking
Zwart	135°	Dominante kleur
Magenta	75°	60° verschil met zwart
Cyaan	15°	60° verschil met zwart
Geel	0°	15° verschil met andere kleuren

De dominante kleur (de kleur die de meeste beeldinformatie bevat) heeft in gerasterde beelden een rasterhoek van 135°. Bij vierkleurendruk en de toepassing van veel GCR (zoals wordt geadviseerd) is zwart de dominante kleur.

Grondstoffen, materialen

De nieuwe standaard gaat gedetailleerd in op grondstoffen en materialen en de verwerking ervan. De wezenlijke vernieuwing van de norm is met name hier te vinden. Anders dan in het verleden is Densiteit geen onderdeel (meer) van de standaard. In plaats van densiteiten zijn L*a*b*-waarden gekomen.

Deze L*a*b*-waarden kunnen met een spectrofotometer (ook wel fotospectrometer genoemd) worden gemeten. Omdat L*a*b*-metingen horen in een driedimensionale kleuruimte (L*-as, a*-as en b*-as) is voor een verschilmeting (gemeten waarde versus de referentie-waarde) toepassing van de Stelling van Pythagoras nodig (er wordt nog geen gebruik gemaakt van CIE97 of CIE2000 berekeningen).

Zwarte achtergrond, witte achtergrond

In navolging van ISO 12647-3 worden er twee achtergronden gebruikt:

- zwarte achtergrond bij meten van oplagedruk
- witte achtergrond bij meten van proefdruk

Zwarte achtergrond

Een zwarte achtergrond wordt gebruikt bij het meten van échte kranten. Een eventuele druk aan de “weer”-zijde heeft dan slechts een minimale invloed.

Een zwarte achtergrond

- is neutraal zwart
- is diffuus reflecterend (niet glanzend)
- heeft zwarting van 1.5D (± 0.2)
- wat overeen komt met een L* tussen 15 en 27

Witte achtergrond

Een witte achtergrond wordt gebruikt bij het meten van proeven. Deze hebben nimmer een druk aan de achterzijde. Hoewel de ISO-norm spreekt van informatieve waarden bij een witte achtergrond, wordt de Cebuco controlestrip dwingend met een witte achtergrond gemeten.

Een witte achtergrond

- is niet transparant (opaciteit > 99)
- is niet fluorescerend (heeft geen optische witmakers)
- is neutraal wit (L > 92 en C \leq 2)

Spectrofotometrie

De spectrale metingen worden uitgevoerd met de volgende instellingen (volgens ISO 12647-1 en ISO 13655)

Response status Spectrofotometrisch
 Filter Geen
 Geometrie 0 / 45 graden of 45 / 0 graden
 Lichtbron (illuminant) D50
 Waarnemer 2 graden

Papier voor proefdruk en oplagedruk

Het papier dat voor proefdrukken en voor oplagedruk gebruikt wordt, moet voldoen aan de volgende eisen:

Witheid van papier	L*	a*	b*
Standard Newsprint (zwarte achtergrond)	82	0	3

Deze waarden gelden als gemeten wordt met een zwarte achtergrond ($D > 1.5$). Bij een witte achtergrond gemeten zijn de Lab-waarden resp. 85.2, 0.9 en 5.2

De toegestane afwijkingen in de kleur van het materiaal voor proefdruk en oplagedruk zijn:

Toegestane afwijkingen	L*	a*	b*
Proef: kleiner dan	3	2	2
Oplage: bijvoorkeur kleiner dan	3	1	1
Oplage: kleiner dan	4	2	2
Spreiding in een productie: kleiner dan	2	2	2

De feitelijke afwijking worden bepaald door de gemeten waarde voor L^* , a^* of b^* van de referentiewaarde af te trekken (één dimensie). Om het meten van proefdrukken met bestaande software te kunnen doen is de afwijking van de proefdruk als een delta-E vastgesteld (de toegestane afwijking is hier delta-E is 3).

Inkten

Onder het kopje "inkten" wordt niet zozeer de eigenschappen van de inkten benoemd, als wel het resultaat ervan na druk op (kranten)papier. Voor inkt geldt net als voor papier, dat het geen verschil maakt of een proefdruk of een oplagedruk wordt beoordeeld.

Er worden drie soorten "druk" onderscheiden:

- resultaat van één inkt op papier, in de tabel "primaire kleur" genoemd. Het gaat daarbij steeds om volvlakken die een gespecificeerde kleur kennen
- resultaat van twee inkten (secundaire kleuren). Daarbij worden steeds twee "inkten" over elkaar gedrukt. Zo geeft 100% Magenta en 100% Geel een Warm Rode kleur. Of deze kleur nu wordt gemaakt uit twee drukinkten of uit een inkjetprinter is niet van belang. Zo is de kleur Rood verbonden met de $L^*a^*b^*$ -waarden 52, 41, 25. Welke techniek er gebruikt wordt voor de realisatie ervan is van geen belang.
- resultaat van meer inkten. Hiervoor is één kleur benoemd, "diep zwart", met 100% zwart als basis en daaroverheen nog magenta, cyaan en geel om het zwart voller te maken.

	L*	a*	b*
	Zwarte achtergrond		
Primaire kleuren			
Cyaan C=100	57	-23	-27
Magenta M=100	54	44	-2
Geel Y=100	78	-3	58
Zwart K=100	36	1	4
Secundaire kleuren			
Rood M=100, Y=100	52	41	25
Groen C=100, Y=100	53	-34	17
Blauw C=100, M=100	41	7	-22
Overige kleuren			
3-kleuren zwart C=100, M=100, Y=100 ($\Sigma=300$)	40	0	1
Diep zwart K=100, C=52, M=44, Y=44 ($\Sigma=240$)	34	1	2

Als gebruik gemaakt wordt van een witte achtergrond bij de meting, zijn de waarden respectievelijk:

- Cyaan (59.1, -23.9, -27.1), Magenta (55.5, 47.6, 0.7), Geel (80.4, -1.4, 61.6), Zwart (36.8, 1.5, 4.5)
- Rood (53.8, 44.8, 26.0), Groen (54.9, -34.3, 17.5), Blauw (42.4, 7.0, -22.7)
- 3-kleuren zwart (40.4, 0.1, 0.4)
- Diep Zwart (34.5, 0.4, 1.8)

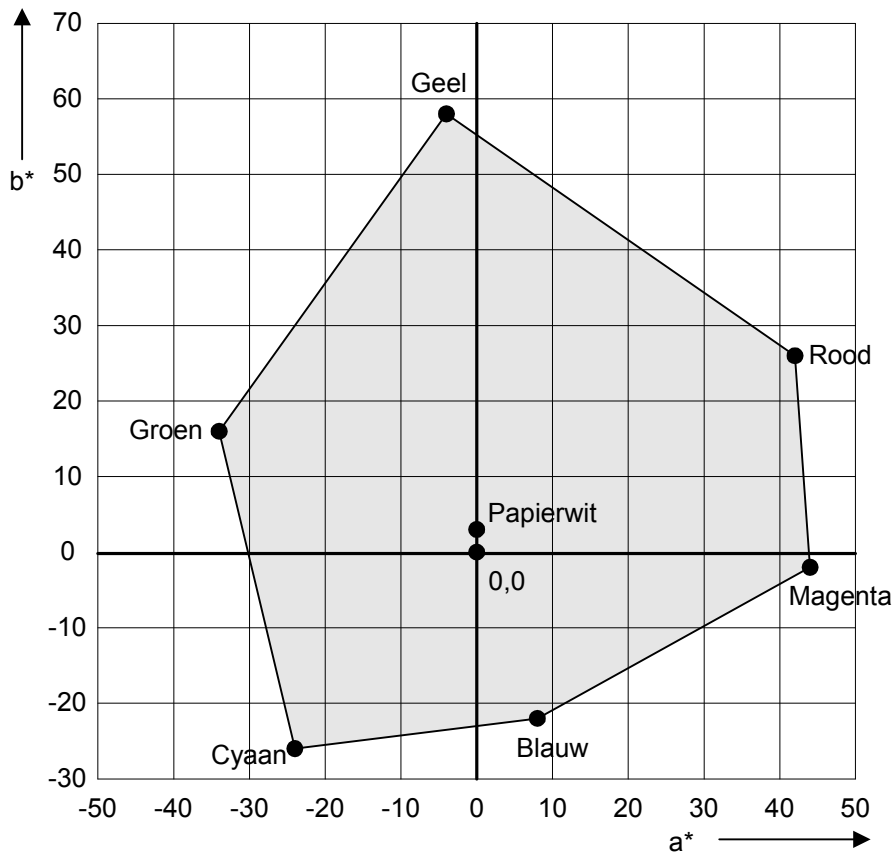

Afbeelding : Kleurruimte Krantendruk volgens ISO 12647-3 :2004

Toleranties

De toegestane afwijkingen zijn, uitgedrukt in Delta-E (ΔE) :

	Afwijking (ΔE) ^{1,2}	Spreiding (ΔE) ¹
Primaire kleuren		
Cyaan	5	4
Magenta	5	4
Geel	5	5
Zwart	5	4
Secundaire kleuren		
Rood (M + Y) ³	8	7
Groen (C + Y) ³	8	7
Blauw (C + M) ³	8	7

Noot 1: in plaats van de Engelse termen deviation en variation wordt gebruik gemaakt van resp. afwijking en spreiding

Noot 2: niet meer dan 60% van de totale afwijking mag veroorzaakt zijn door ΔL^* of Δh^* .

Noot 3: deze waarden dienen alleen als informatie.

Voor het berekenen van de Delta-E is een spreadsheet beschikbaar op de Cebuco-website (standaard Pythagoras-berekening).

De afwijking is het verschil tussen één meting en de referentie. Waarde voor de afwijking is het verschil tussen de gemeten waarde en de referentiewaarde.

De spreiding is het verschil tussen de metingen onderling. Om de spreiding te kunnen vaststellen is een steekproef van tenminste tien aselekt gekozen producten uit een oplage noodzakelijk. De berekening heeft een statistische basis. Ook hiervoor is een spreadsheet als voorbeeld op de Cebuco-site beschikbaar. In de berekening van de spreiding wordt aangenomen dat 68% van de oplage plus of minus één maal de standaarddeviatie heeft van de gemiddelde afwijking.

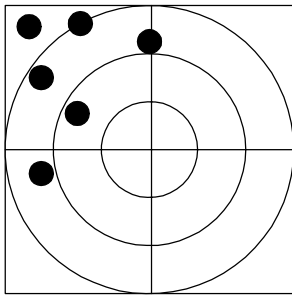

grote afwijking
grote spreiding

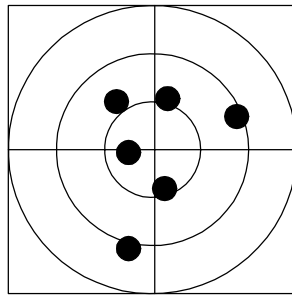

kleine afwijking
grote spreiding

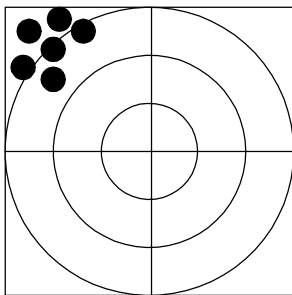

grote afwijking
kleine spreiding

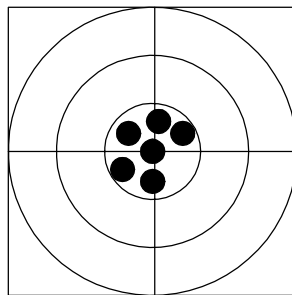

kleine afwijking
kleine spreiding

Afbeelding: afwijking (engels: deviation) vs spreiding (engels: variation)

Toonweergave

Bij gebruik van conventionele rasters dient een toonweergave van 3% tot 90% (op film of plaat) gerealiseerd te worden.

Standaard-punttoename

De toonweergave-curve van afbeeldingen en tintvlakken dient in het origineel al gecorrigeerd te worden voor de in het drukproces optredende puntvergroting. Rekening moet worden gehouden met de puntvergroting of punttoename. Deze punttoename is in onderstaande tabel beschreven. De tabel geldt zowel voor proef- als voor oplage-druk.

Noot: Het resultaat op papier moet gemeten worden volgens de Murray-Daviesmethode, om de lichtvang te corrigeren

De punttoename waarmee moet worden rekening gehouden is (in absolute procenten uitgedrukt):

Rastertonwaarde in %	Toename bij 26% curve
10	11,1 %
20	19,0
30	24,0
40	26,1
50	26,0
60	23,9
70	19,8
80	14,3
90	7,6

De tabel moet zo gelezen worden dat een tintvlak van 50 % in PDF omgezet wordt naar 76,1 % in druk.

Omgekeerd betekent dit dat als middengrijs (ca 50 %) is druk gewenst is, dient het materiaal aangeleverd te worden met iets minder dekking dan 30 %. Normaal gesproken zorgen ICC-profielen (voor grijs en fullcolor) automatisch voor de correctie.

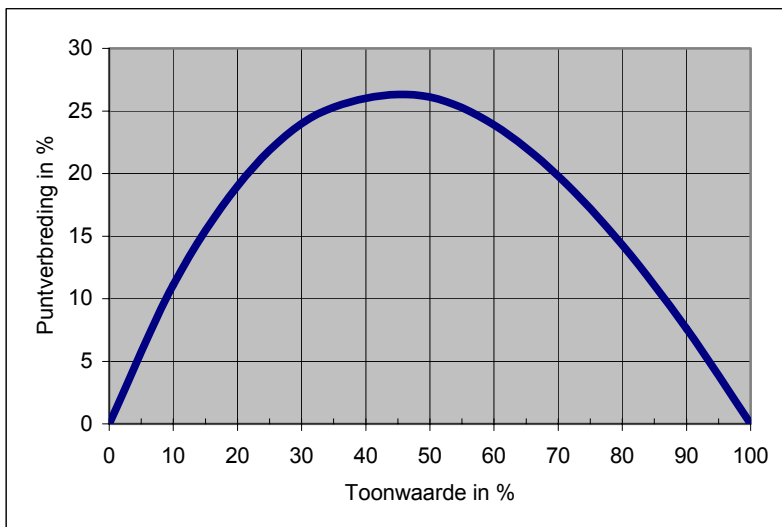

Afbeelding: puntverbredingscurve 26%

Toleranties zijn (in relatieve procenten uitgedrukt):

	Proef		Oplage
	Afwijking	Afwijking	Spreiding
Rastertonwaarde			
Bij 40% of 50%	4	5	5
Bij 75% of 80%	3	4	3
Verschillen middentonen			
Tussen kleuren	5	6	6

Noot 1: de Engelse tekst van de officiële ISO-12647-3 is niet altijd ondubbelzinnig over wat met wat vergeleken moet worden. In deze richtlijn voor aanlevering wordt ervan uitgegaan dat zowel de proefdruk als de oplagedruk aan dezelfde norm dienen te voldoen. Deze norm is de (enige) referentie voor de beoordeling.

Cebuco controlestrip

Om te kunnen beoordelen of een proef op een juiste manier vervaardigd is, dient een Cebuco-controle-strip aan alle full-color-proefdrukken te worden toegevoegd.



Afbeelding: Cebuco controlestrip = FOGRA MediaWedge v2.0A

Voor informatie over de strip, het gebruik ervan en de bijbehorende meetwaarden wordt verwezen naar een separaat document (zie ook de website van Cebuco).

De Cebuco- controlestrip is slechts voor fullcolor-toepassingen geschikt. Voor steunkleuren is er momenteel geen Cebuco-standaard.

Grijsbalans (ter informatie)

Indien de kleuren Cyaan, Magenta en Geel in vastgestelde combinaties samengedrukt worden, ontstaat door overdruk een bepaalde tint grijs. Ook hiervoor geldt dat dit zowel voor proefdruk als voor oplagedruk geldt.

Slechts ter informatie worden deze waarden genoemd. Zij zijn geen onderdeel van de Cebuco-standaard:

Cyaan (in %)	Magenta (in %)	Geel (in %)
10	8	8
20	16	16
30	24	24
40	33	33
50	42	42
60	52	54

De combinatie 30% Cyaan, 24% Magenta, 24% Geel kan gebruikt worden in controle-elementen, bedoeld voor het sturen van het drukproces.

Deze combinatie resulteert in een midden-grijze tint. Het oog is zeer gevoelig voor kleurnuances in middengrijze tinten. Als visuele referentie naast het opgebouwde tintvlak een zwart tintvlak gebruikt worden van ca.. 30 %.

Noot: een opgebouwde kleur wordt geacht neutraal grijs te zijn als de a^* en b^* waarden dezelfde afwijking hebben als het materiaal waarop gedrukt wordt.

Bij de huidige papierstandaard is neutraal grijs niet $a^*=0$, $b^*=0$, maar $a^*=0$ en $b^*=3$

ISO 12642 patches (ter informatie)

Ter informatie (en daarmee geen onderdeel van de Cebuco-standaard) is een verzameling van 928 kleurvlakken beschikbaar waarvan de L*a*b*-waarden zijn vastgelegd.

Deze CMYK-waarden in het origineel en de bijbehorende waarden in druk zijn te vinden op de web-site van het International Color Consortium (ICC) <http://www.color.org>. (IFRA26S.txt).

Densiteiten (ter informatie)

Slechts ter informatie (geen onderdeel van de Cebuco-standaard)

Kleur	Densiteit
Cyaan	0,90
Magenta	0,90
Geel	0,90
Zwart	1,10
Papier	0,0

De condities voor de densiteitsmeting zijn: zwarte ondergrond, ISO StatusE

Bijlagen

Bijlage A: module-naamgeving en -afmetingen voor TABLOID-pagina's

CD Nr.	Aandeel Pagina	Naam	Code Tabloids	Tabloid 1 *) (B x H)	Tabloid 2 **) (B x H)
1.	2/1	Spread	CD-01TA	550 x 398	548 x 396
2.	1/1	Volledige pagina	CD-02TA	266 x 398	264 x 396
3.	1/2	Halve pagina liggend	CD-03TA	266 x 190	269 x 194
4.	1/2	Halve pagina blok staand	CD-04TA	212 x 238	238 x 242
5.	1/4	Kwart pagina staand	CD-05TA	104 x 238	101 x 248
6.	1/4	Kwart pagina blok staand	CD-06TA	158 x 166	154 x 165
7.	1/4	Kwart pagina blok liggend	CD-07TA	212 x 118	207 x 124
8.	1/4	Kwart pagina liggend	CD-08TA	266 x 94	260 x 99
9.	1/5	Een vijfde staand	CD-09TA	-	101 x 199
10.	1/5	Een vijfde liggend	CD-10TA	-	154 x 132
11.	2/5	Twee vijfde staand	CD-11TA	104 x 375	101 x 378
12.	2/5	Twee vijfde blok staand	CD-12TA	-	154 x 265
13.	1/8	Een achtste blok	CD-13TA	104 x 118	101 x 124
14.	1/8	Een achtste liggend	CD-14TA	266 x 46	260 x 50
15.	1/10	Een tiende staand	CD-15TA	50 x 190	48 x 199
16.	1/10	Een tiende blok	CD-16TA	104 x 94	101 x 100
17.	1/10	Een tiende liggend	CD-17TA	212 x 46	207 x 50
18.	1/16	Een zestiende liggend	CD-18TA	-	101 x 62
19.	1/20	Een twintigste staand	CD-19TA	50 x 94	48 x 100
20.	1/20	Een twintigste liggend	CD-20TA	104 x 46	101 x 50
21.	1/32	Een tweendertigste liggend	CD-21TA	-	101 x 31
22.	2/3	Twee derde blok liggend	-	-	-
23.	3/5	Drie vijfde staand	-	-	-
24.	1/3	Een derde staand	-	-	-
25.	1/5	Een vijfde blok	-	-	-
26.	1/6	Een zesde liggend	-	-	-
27.	1/7	Een zevende blok liggend	-	-	-
28.	1/8	Een achtste blok liggend	-	-	-
29.	1/12	Een twaalfde blok staand	-	-	-
30.	1/14	Een veertiende liggend	-	-	-
31.	1/25	Een vijfentwintigste	-	-	-
32.	1/40	Een veertigste liggend	-	-	-
33.	1/40	Een veertigste staand	-	-	-
34.	1/60	Een zestigste liggend	-	-	-
35.	1/80	Een tachtigste	-	-	-

*) De maten in de kolom Tabloid 1 gelden voor de tabloid-titels van Wegener, PCM en AD Nieuwsmedia

**) De maten in de kolom Tabloid 2 gelden voor het Parool

Bijlage B: module-naamgeving en -afmetingen voor BROADHEET-pagina's

CD Nr.	Aandeel Pagina	Naam	Code GA	Broadsheet GA (B x H)	Code IM	Broadsheet IM (B x H)
1.	2/1	Spread	CD-01GA	796 x 550	-	-
2.	1/1	Volledige pagina	CD-02GA	398 x 550	CD-02IM	396 x 550
3.	1/2	Halve pagina liggend	CD-03GA	398 x 272	CD-03IM	396 x 273
4.	1/2	Halve pagina blok staand	CD-04GA	278 x 390	-	-
5.	1/4	Kwart pagina staand	-	-	CD-05IM	96 x 530
6.	1/4	Kwart pagina blok staand	CD-06GA	198 x 272	CD-06IM	196 x 273
7.	1/4	Kwart pagina blok liggend	CD-07GA	278 x 193	CD-07IM	296 x 183
8.	1/4	Kwart pagina liggend	CD-08GA	398 x 134	CD-08IM	396 x 137
9.	1/5	Een vijfde staand	CD-09GA	78 x 550	CD-09IM	96 x 438
10.	1/5	Een vijfde liggend	CD-10GA	238 x 180	CD-10IM	246 x 174
11.	2/5	Twee vijfde staand	CD-11GA	158 x 550	CD-11IM	196 x 438
12.	2/5	Twee vijfde blok staand	CD-12GA	238 x 363	CD-12IM	246 x 352
13.	1/8	Een achtste blok	CD-13GA	158 x 169	CD-13IM	146 x 181
14.	1/8	Een achtste liggend	CD-14GA	398 x 66	CD-14IM	396 x 69
15.	1/10	Een tiende staand	CD-15GA	78 x 272	CD-15IM	96 x 218
16.	1/10	Een tiende blok	CD-16GA	158 x 134	CD-16IM	146 x 145
17.	1/10	Een tiende liggend	CD-17GA	398 x 52	CD-17IM	396 x 53
18.	1/16	Een zestiende liggend	CD-18GA	158 x 83	CD-18IM	196 x 67
19.	1/20	Een twintigste staand	CD-19GA	78 x 135	CD-19IM	96 x 108
20.	1/20	Een twintigste liggend	CD-20GA	118 x 89	-	-
21.	1/32	Een tweëndertigste liggend	CD-21GA	278 x 22	CD-21IM	296 x 21
22.	2/3	Twee derde blok liggend	CD-22GA	398 x 367	-	-
23.	3/5	Drie vijfde staand	CD-23GA	318 x 397	-	-
24.	1/3	Een derde staand	CD-24GA	238 x 303	CD-24IM	196 x 366
25.	1/5	Een vijfde blok	CD-25GA	198 x 217	CD-25IM	196 x 218
26.	1/6	Een zesde liggend	CD-26GA	238 x 150	CD-26IM	246 x 145
27.	1/7	Een zevende blok liggend	CD-27GA	198 x 154	-	-
28.	1/8	Een achtste blok liggend	CD-28GA	198 x 135	CD-28IM	196 x 136
29.	1/12	Een twaalfde blok staand	CD-29GA	118 x 150	-	-
30.	1/14	Een veertiende liggend	CD-30GA	158 x 97	CD-30IM	146 x 103
31.	1/25	Een vijfentwintigste	CD-31GA	78 x 107	CD-31IM	96 x 86
32.	1/40	Een veertigste liggend	-	-	CD-32IM	96 x 53
33.	1/40	Een veertigste staand	-	-	CD-33IM	46 x 108
34.	1/60	Een zestigste liggend	CD-34GA	78 x 43	-	-
35.	1/80	Een tachtigste	CD-35GA	38 x 66	CD-35IM	46 x 53

Bijlage C: grafische weergave modules



Bijlage D: inleiding van 2004 editie

Voor U ligt de geheel vernieuwde versie van de standaard voor aanlevering en verwerking van advertentiematerialen. Deze standaard is opgesteld door de Technische Commissie SAM, die is samengesteld uit specialisten van pre-media-bedrijven, uitgeverijen en drukkerijen.

De standaard heeft in eerste instantie als doel voor het mediumtype krant de aanlevering van advertentie-materialen te uniformeren. Hoewel de uitgeverijen en drukkerijen niet allemaal dezelfde werkwijze kennen en daarbij verschillende productiemiddelen en -materialen inzetten, zorgt deze standaard voor een éénvormige aanlevermogelijkheid.

Hoewel er steeds gesproken wordt over de aanlevering bevat de standaard daarnaast op vele plaatsen beschrijvingen van de specificaties van proefdruk en druk. Deze zijn opgenomen in de standaard omdat ze consequenties hebben voor de voorliggende processtappen.

Met standaarden voor de aanlevering en de verwerking ontstaat een specificatie van de gehele keten die (mits op een juiste manier gevolgd) bij de creatie al leidt tot een voorspelbaar eindresultaat.

Wat is er veranderd?

Al meerdere decennia zijn de aanbevelingen voor de vervaardiging van rasternormprints (zwart/wit) en voor advertentiemateriaal voor vierkleurendruk (voor film-sets) een essentieel onderdeel van het Tarievenboek. In de uitgave van 2004 zullen deze niet meer voorkomen.

Zowel bij de creatie als bij de verwerking van advertentiemateriaal zijn de productieprocessen drastisch veranderd; de elektronische vervaardiging resp. verwerking van materiaal is standaard geworden.

Papier en film als medium om advertentie-materialen over te dragen past niet meer in het tijdsbeeld.

Nu de aanlevering van materiaal via de Certified-PDF-standaard dezelfde betrouwbaarheid als normprints en filmstellen krijgt, is het moment daar om afscheid te nemen van de oude standaarden.

Nieuw voor 2004 is het verdwijnen van raster34. Testen bij de Nederlandse krantendrukkerijen hebben aangetoond dat een fijner raster door allen kan worden gedrukt, reden om over te stappen op een iets fijner raster, namelijk 40 lijnen per cm.

Ook nieuw voor 2004 is het verdwijnen van densiteiten uit de standaard.

In eerdere uitgaven van de Cebuco-standaard wordt ervan uitgegaan dat drukken met een bepaalde densiteit gebeurt.

De ervaring van de afgelopen jaren heeft geleerd dat densiteiten niet voldoende zijn om een juiste kleuren-reproductie te realiseren. In plaats van densiteiten kent de standaard nu een echte kleurmeting, uitgedrukt in Lab-eenheden. Daarbij wordt niet de hoeveelheid gereflecteerd licht gemeten, maar de kleur van het gereflecteerde licht. De meetresultaten worden uitgedrukt in de CIELab-kleurruimte.

In de drukkerijen zal het begrip densiteit (natuurlijk) niet verdwijnen. Drukkers zullen densitometers blijven gebruiken om tijdens het drukken de kwaliteit te bewaken. Densiteit is daarbij een afgeleide geworden van gespecificeerde kleurtoon..

Deze nieuwe manier van kleur-specificatie en -meting wordt niet alleen ingezet bij het drukken van de krant zelf, maar geldt evenzo voor proefdrukken. Daarbij maakt het niet meer uit of de proef gemaakt is als een traditionele "natte" proef of deze gemaakt is met nieuwe "niet-

drukkende”proefsystemen, zoals inkjet-technologie. De proef moet aan dezelfde specificaties voldoen als de oplagedruk.

Om de controle van de proef mogelijk te maken wordt later in 2004 ook een nieuwe digitale Cebuco controle-strip ingevoerd. Dit gebeurt mede op verzoek van de pre-media-bedrijven die in hun elektronische workflow geen mogelijkheid meer hebben om een filmstrook mee te belichten.

Bijlage E: paginaformaten: bladspiegel en zetspiegel

Dagblad-pagina's

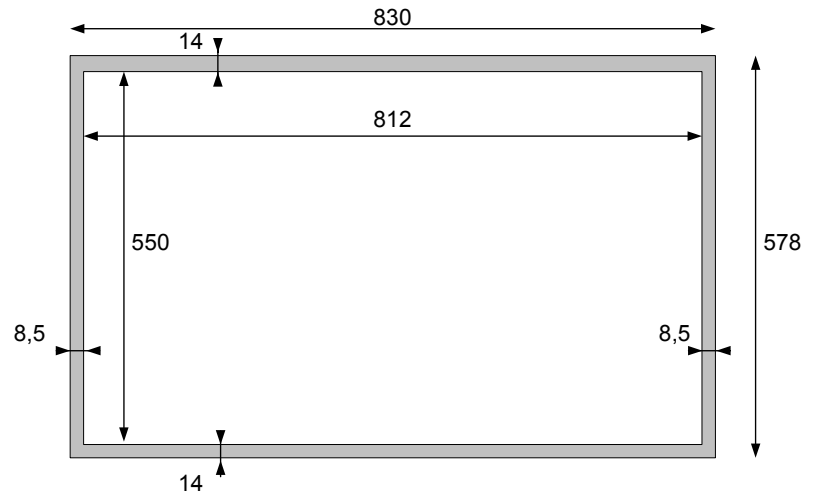
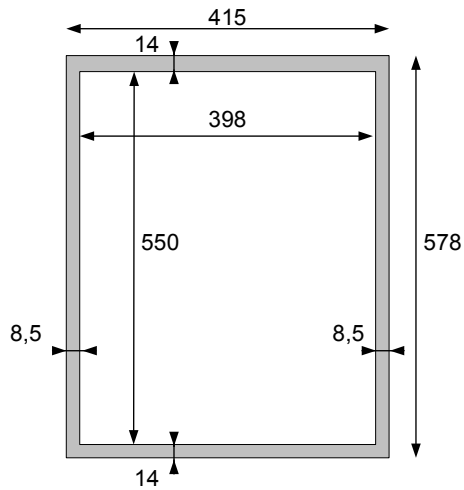

Weekend -pagina's

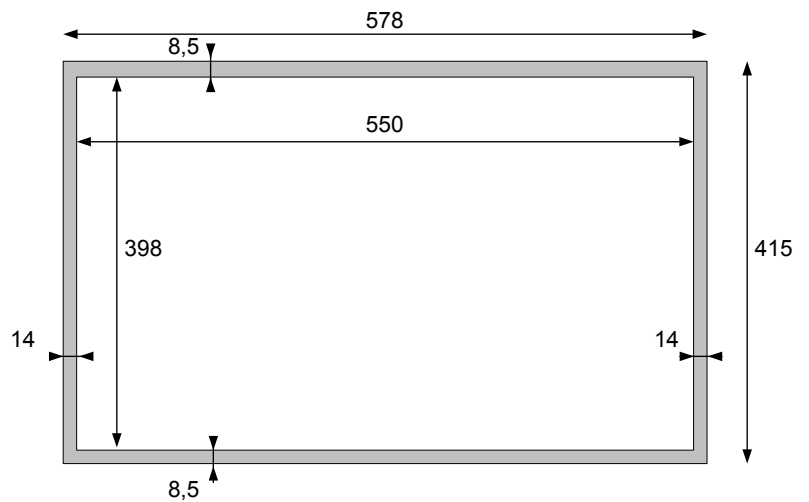
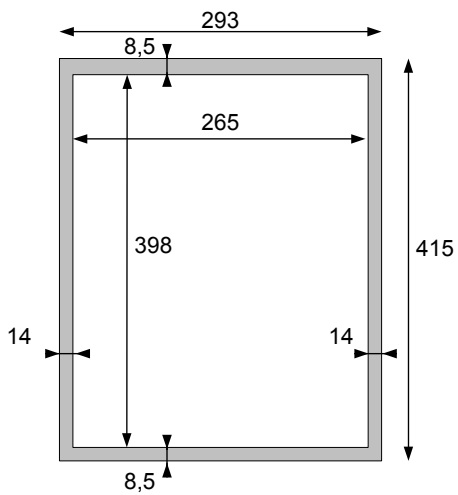

Bijlage F: doelwaarden (in Lab) bij patches Cebuco controlestrip v2 (FOGRA Mediawedge)

Patch#	Patch#	Percentages				Doelwaarden white backing		
		%C	%M	%Y	%K	*L	*a	*b
FOGRA	ISO12642							
A1	1	100	0	0	0	59,1	-23,9	-27,1
A2	29	70	0	0	0	63,7	-20,2	-22,0
A3	32	40	0	0	0	71,0	-13,4	-13,1
A4	2	0	100	0	0	55,5	47,6	0,7
A5	42	0	70	0	0	59,7	40,4	-0,3
A6	45	0	40	0	0	68,1	27,0	0,2
A7	3	0	0	100	0	80,4	-1,4	61,6
A8	55	0	0	70	0	81,1	-1,7	52,2
A9	58	0	0	40	0	82,3	-1,4	35,7
A10	96	20	70	70	0	53,2	25,4	17,3
A11	565	40	70	70	20	44,6	11,2	8,4
A12	602	40	100	100	20	42,3	15,2	9,2
A13	530	40	100	40	20	42,6	16,9	1,1
A14	600	40	40	100	20	48,7	2,1	17,1
A15	612	100	40	100	20	42,8	-11,5	6,2
A16	540	100	40	40	20	43,3	-9,3	-4,7
A17	542	100	100	40	20	38,5	1,6	-6,9
K10%	76	0	0	0	10	78,6	1,0	5,0
K20	74	0	0	0	20	72,2	1,0	4,8
K40	71	0	0	0	40	60,4	1,2	4,7
K60	69	0	0	0	60	50,1	1,4	4,7
K80	67	0	0	0	80	42,6	1,5	4,6
K100	25	0	0	0	100	36,8	1,5	4,5
B1	4	100	100	0	0	42,4	7,0	-22,7
B2	211	70	70	0	0	47,1	9,3	-20,3
B3	11	40	40	0	0	57,7	8,8	-14,2
B4	6	0	100	100	0	53,8	44,8	26,0
B5	10	0	70	70	0	57,7	37,8	25,8
B6	12	0	40	40	0	66,1	24,9	22,6
B7	5	100	0	100	0	54,9	-34,3	17,5
B8	9	70	0	70	0	59,8	-28,2	17,5
B9	14	40	0	40	0	68,2	-18,0	14,8
B10	300	10	40	40	0	63,3	19,3	18,0
B11	366	0	40	100	0	64,6	24,5	40,0
B12	81	0	100	40	0	54,6	45,5	14,9
B13	79	40	100	0	0	48,0	25,5	-13,0
B14	86	40	0	100	0	66,2	-19,6	36,7
B15	88	100	0	40	0	56,6	-30,9	-1,8
B16	90	100	40	0	0	49,4	-5,5	-25,1

B17	183	0	0	0	0	85,2	0,9	5,2
G10%	157	10	6	6	0	78,2	0,5	3,9
G20	156	20	12	12	0	71,7	-0,1	2,7
G40	155	40	27	27	0	60,0	-0,6	1,6
G60	154	60	45	45	0	51,0	-0,7	1,2
G80	153	80	65	65	0	44,9	-0,8	0,7
G100	152	100	85	85	0	41,5	-1,7	-0,1